

PLAN UREĐENJA GROBLJA OPĆINE BAŠKA

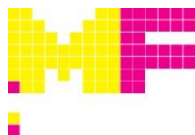

MF ARHITEKTI d.o.o. Rijeka - za arhitekturu, građenje, projektiranje i inženjering
Ured: Baštijanova 9 – tel 051/339 909, fax 051/377 309
E-mail: info@mfarhitekti.hr OIB: 47262155122

PLAN UREĐENJA GROBLJA

OBJEKTI: - GROBLJE BAŠKA
- GROBLJE JURANDVOR
- GROBLJE DRAGA BAŠĆANSKA
- GROBLJE BATOMALJ

LOKACIJA: Općina Baška

NARUČITELJ: T.D. BAŠKA za komunalne djelatnosti d.o.o.

Broj projekta: 06 - 656/15

PROJEKT: PLAN UREĐENJA GROBLJA

GL. PROJEKTANT: mr. sc. MARKO FRANKOVIĆ, dipl.ing.arh.

SURADNICI: mr. art. ANDREA CRNKOVIĆ dipl.ing.arh.
mr. art. GIANFRANCO MIRIZZI dipl.ing.arh.
bacc.ing.arch. MARTINA KINKELA
bacc.ing.aedif. JURE LIŠAK
mr.sc. DAINA GLAVOČIĆ, povjesničarka umjetnosti
MICHELE AGAPITO, stud. građ.
ROMANA TOMIĆ, stud. građ.

SADRŽAJ

PLAN UREĐENJA GROBLJA	4
TIP A – GROBOVI - KATEGORIZACIJA	7
TIP A1 - GROBOVI SA VERTIKALNOM PLOČOM - KATEGORIZACIJA	10
TIP A2 - GROBOVI SA SPOMENIKOM - KATEGORIZACIJA.....	12
TIP B - NIŠE - KATEGORIZACIJA	14
TIP B - NIŠE: NAPOMENE	16
VRSTE DOZVOLJENIH NATPISA	17
NUMERACIJA GROBA	19
BIBLIOGRAFIJA.....	20

PLAN UREĐENJA GROBLJA

Članak 1.

Groblja na području Općine Baška predstavljaju, kako u svojoj cjelini tako i pojedinačnim grobnim mjestima koja ga sačinjavaju, povijesno svjedočanstvo i kulturno-umjetničku vrijednost za Općinu Baška i njenu regiju. To svjedočanstvo i vrijednost se sastoje od cjelokupnog konteksta groblja, te arhitektonskih, plastičnih, dekorativnih, grafičkih, i tekstualnih elemenata.

Uprava groblja štiti tu baštinu i izdaje odobrenja za intervencije bilo kojeg tipa, a koje su u skladu sa ovim Planom uređenja.

Članak 2.

Dimenzije

Osnova jednog grobnog mjesta definirana je betonskim okvirom maksimalnih dimenzija vanjskih gabarita 100 x 200 cm i prosječnom visinom okvira od 20 cm nad razinom platoa grobnog polja (odstupanja moguća za grobna mjesta pod nagibom većim od 13°). Okvir se izvodi od betona a naknadna obloga prema izboru korisnika sukladno Planu uređenja groblja.

Osnova dvostrukog grobnog mjesta definirana je betonskim okvirom maksimalnih dimenzija vanjskih gabarita 200 x 200 cm i prosječnom visinom okvira od 20 cm nad razinom platoa grobnog polja (odstupanja moguća za grobna mjesta pod nagibom većim od 13°). Okvir se izvodi od betona, a naknadna obloga prema izboru korisnika sukladno Planu uređenja.

Maksimalna visina ograde od gotove plohe obloge do najviše točke ograde iznosi 70 cm za ograde od kovanog željeza, a 50cm za ograde sa stupićima. Ograda mora biti smještena unutar tlocrtnih gabarita groba.

Maksimalna visina nadgrobne ploče (uključujući element stupa ili križa) od gotove plohe obloge ne smije biti viša od 70 cm. Širina ploče ne smije prelaziti gabarit grobnog mjesta.

Maksimalna visina nadgrobnog spomenika tipa edikula, križ ili cipus od gotove plohe obloge ne smije biti viša od 260 cm, a spomenika tipa stela 120 cm. Širina spomenika ne smije prelaziti širinu groba.

Članak 3.

Ovim Planom uređenja na grobljima Općine Baška, zabranjeno je:

- rekonstruirati ili rušiti, cijele ili dijelove grobnih mjesta, osim u slučaju restauracije ili vraćanja povijesne forme u prvobitno stanje,
- brisanje i uništavanje natpisa i figura, osim u slučaju restauracije ili vraćanja povijesne forme u prvobitno stanje,
- eliminacija, zamjena ili alteracija arhitektonskih i dekorativnih elemenata, osim u slučaju restauracije ili vraćanja povijesne forme u prvobitno stanje,

- korištenje crnog mramora na svim novim grobnim mjestima s obzirom da ne pripada tradicionalno korištenim materijalima na području Baške (*iznimno: vidjeti na listu br. 17*),
- kombinirati različite vrste kamena bez odobrenja Uprave groblja,
- izlaziti iz gabarita grobnih mjesta u bilo kojem slučaju. Na tlu ispred niša zabranjeno je graditi betonske vaze za cvijeće,
- reklamiranje kamenoklesara u bilo kojem obliku na opločnjima grobnih mjesta ili njihovih elemenata,
- fizičko spajanje individualnih grobnih mjesta u jedno ili slične intervencije,
- oblaganje ili betoniranje platoa groblja oko grobnog mjesta.

Članak 4.

Na grobljima Općine Baška, gradnja specifičnih grobnica tipa C koje izlaze iz predložaka ovog plana uređenja moguća je samo ako je projekt grobnice naručen i izrađen od strane za to nadležnih struka: ovlaštenog arhitekta ili školovanog kipara, te odobren od strane Uprave groblja.

Zahtjevu za uređenje potrebno je priložiti:

- kopiju osobne iskaznice korisnika grobnog mjesta,
- jednu fotografiju konteksta i 4 fotografije grobnog mjesta po jednu sa svake strane (tamo gdje je moguće),
- povijesno-umjetničku analizu intervencije,
- grafičke prikaze sa materijalima u mjerilu 1:20 izrađene od strane ovlaštenog arhitekta ili školovanog kipara.

Restauraciju je moguće izvoditi ukoliko su narušeni izvorni estetski elementi.

Rekonstrukciju u restauratorskoj maniri moguće je izvoditi ukoliko je narušena nosivost konstruktivnih elemenata grobnice.

Članak 5.

Za svaku drugu intervenciju koja nije specifična grobnica navedena u članku 4. potrebno je podnijeti Zahtjev za uređenje grobnog mjesta iz kojeg se točno vidi koji tip grobnog mjesta će biti izveden, te njegova točna lokacija.

U tu svrhu u Zahtjevu je potrebno priložiti:

- kopiju osobne iskaznice korisnika grobnog mjesta,
- nacrt uređenja.

Članak 6.

Prilikom svake izmjene ili obnove grobnog mjesta ili jednog njegovog dijela, ili prilikom novog ukopa potrebno je uskladiti grobno mjesto u cjelini i njegove nove preinake sa ovim Planom uređenja. Ukoliko je grobno mjesto novo, potrebno ga je izvesti u skladu sa ovim Planom uređenja. Ako se radi o grobnom mjestu povijesnog značaja koji je originalno napravljen od tradicionalnih materijala navedenih u ovom Planu uređenja, a tijekom vremena je pretrpio nadogradnje, nove obloge, ili druge alteracije, potrebno je grobno mjesto dovesti u prvobitno stanje koje je u skladu sa ovim Planom uređenja.

U tu svrhu potrebno je podnijeti Zahtjev za uređenje grobnog mjesta i priložiti dokumente kao u članku 5. ovoga Plana uređenja s dodatkom detaljnog opisa intervencije.

Članak 7.

Dozvoljena je 1 vaza za cvijeće. Kod niša, vaze se smještaju ispred ploča u nišama. Dozvoljeno je 1 fiksno kućište za svijeću po grobu ili niši, bojom, materijalom i oblikovanjem usklađeno sa ostalim elementima uređenja grobnog mjesta. Također je dozvoljen jedan držač za jednokratne lampione -bojom, materijalom i oblikovanjem usklađen sa ostalim elementima uređenja grobnog mjesta.

Članak 8.

Slova na nadgrobnim pločama smiju biti izvedena kao klesana ili kao metalni prefabrikati. Metalni prefabrikati dozvoljeni su samo u obliku rimske kapitele dok klesani natpisi moraju biti predloženi i izvedeni od strane školovanog kipara i/ili druge ovlaštene osobe.

Boju natpisa obavezno uskladiti sa bojom vaze i kućišta za svijeću. U slučaju da grobno mjesto nije opremljeno vazom i/ili ukrasnim kućištem za svijeću, bojanje izvesti prema savjetu kipara-izvođača natpisa.

Članak 9.

Svi spomenici koji moraju biti uklonjeni, bit će, kao i u dosadašnjoj praksi, premješteni i pohranjeni zajedno sa ostalim spomenicima u lapidariju.

Lokacija lapidarija i njegovi gabariti su predviđeni položajnim nacrtom.

Održavanja natpisa starih spomenika i nadgrobnih ploča dozvoljeno isključivo ovlaštenoj osobi.

Članak 10.

Sve zahtjeve odobrava Uprava groblja i bez navedene Dozvole nisu dozvoljeni zahvati ili intervencije nijednog tipa na grobljima Općine Baška.

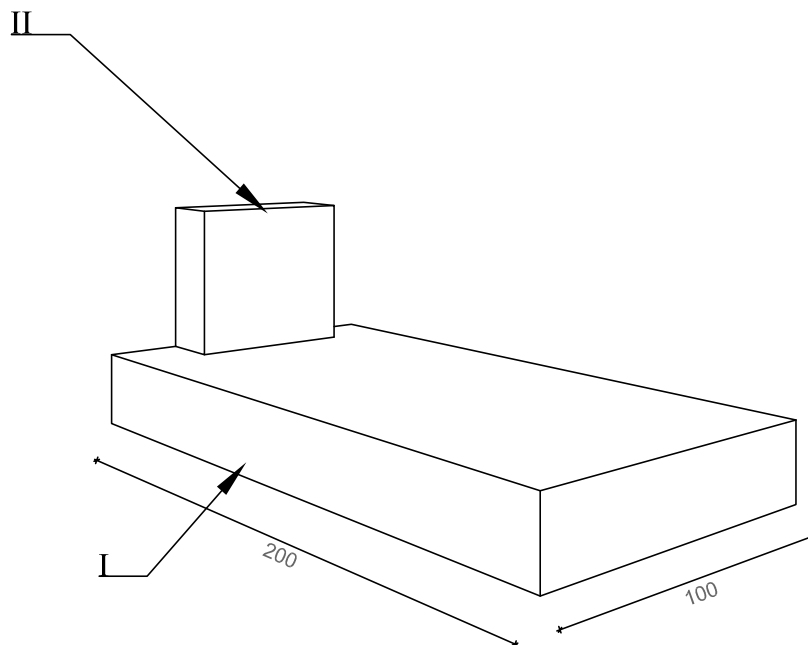

MATERIJALI ZA BAZE

a - BETON



b - BRECCIA ROZALIT



c - BIJELI VAPNENAC



d - KONGLOMERAT



e - BIJELI MRAMOR



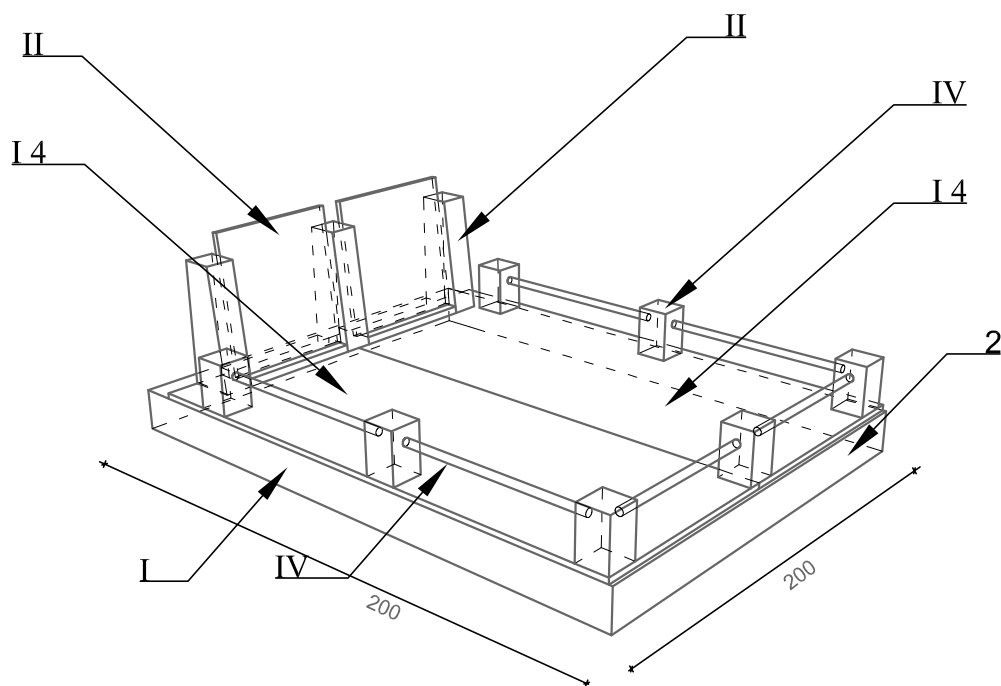

MATERIJALI ZA BAZE

a - BETON



b - BRECCIA ROZALIT



c - BIJELI VAPNENAC



d - KONGLOMERAT



e - BIJELI MRAMOR



I - BAZA

1 - BEZ STRUKTURE
(HUMAK)

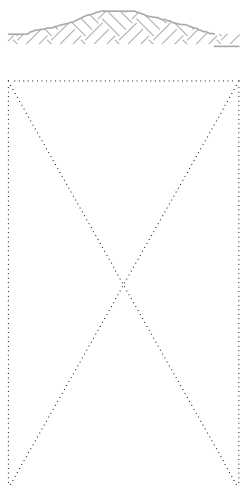

2 - OGRADNI ZIDIĆ SA
ISPUNOM ZEMLJE

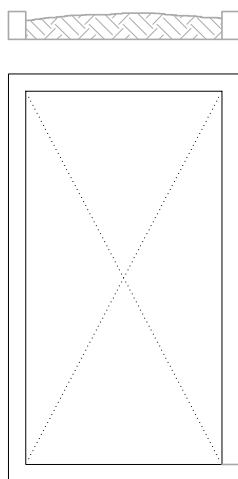

3 - OGRADNI ZIDIĆ SA
ISPUNOM LOM.
KAMENA U ZRNU

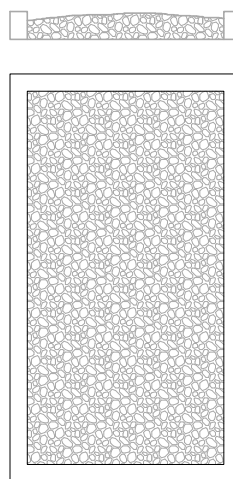

4 - HORIZONTALNA
NADGROBNA PLOČA

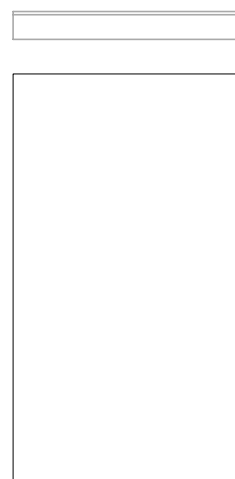

I 4 - NADGROBNE PLOČE (VARIJANTA kat. I br. 4)

I 4/1 - JEDNOSTAVNA
KAMENA PLOČA



I 4/2 - DEKORIRANA
PLOČA OD
KONGLOMERATA

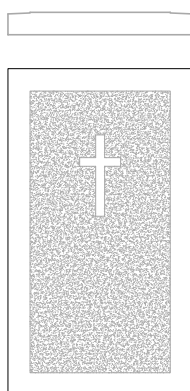

I 4/3 - RAVNA NADGROBNA
PLOČA U KONGLOMERATU
ILI KAMENU NA
MONOLITNOJ BAZI

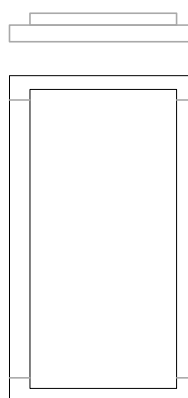

I 4/4 - ZAobljena
NADGROBNA PLOČA U
KONGLOMERATU NA
MONOLITNOJ BAZI

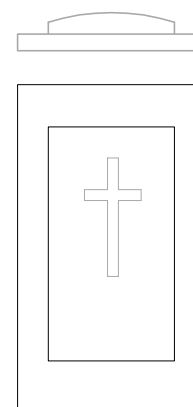

TIP A1 - GROBOVI SA VERTIKALNOM PLOČOM - KATEGORIZACIJA

II - VERTIKALNE PLOČE

1 - MONOLITNI KAMENI BLOK



2 - PLOČA SA MONOLITNIM BLOKOM U KAMENU ILI KONGLOMERATU



3 - PLOČA POLOŽENA NA DVA OSLONCA



4 - PLOČA IZMEĐU STUPIĆA TRAPEZOIDNOG OBLIKA

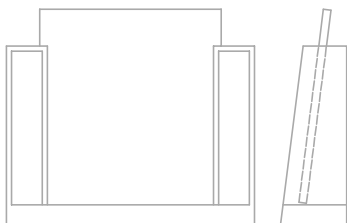

5 - KOSA PLOČA PODUPRTA BLOKOM, CIGLOM ILI KONGLOMERATOM



6 - PLOČA SA STUPIĆEM SA JEDNE STRANE



7 - PLOČA IZMEĐU STUPIĆA



VARIJANTA SA KRIŽOM

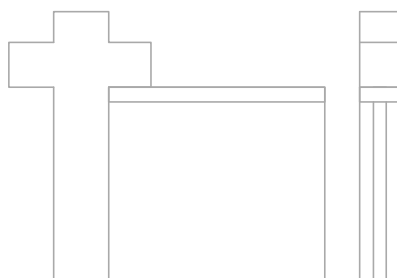

KOSA VARIJANTA IZMEĐU STUPIĆA

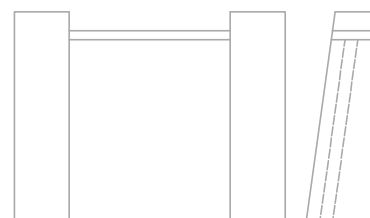

TIP A1 - GROBOVI SA VERTIKALNOM PLOČOM - KATEGORIZACIJA

III - OGRADA

IV - STRUKTURA

1 - OGRADA SA STUPIĆIMA

2 - OGRADA OD KOVANOG ŽELJEZA

1 - JEDNO MJESTO

2 - DVA MJESTA

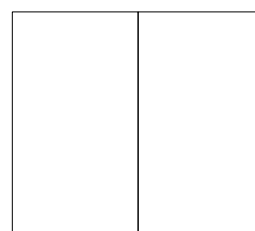
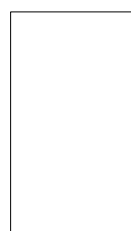
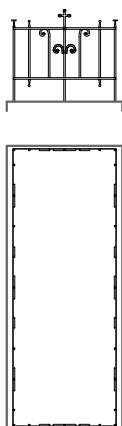
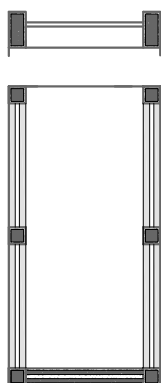

MATERIJALI ZA VERTIKALNE PLOČE

MATERIJALI ZA STUPIĆE OGRADE

a - BETON

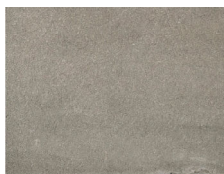

b - BRECCIA ROZALIT

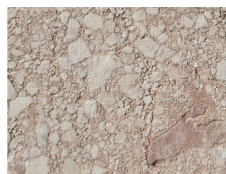

b - BRECCIA ROZALIT

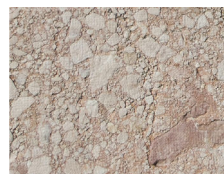

c - BIJELI VAPNENAC



d - KONGLOMERAT

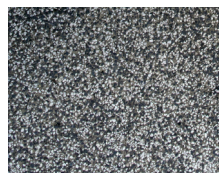

c - BIJELI VAPNENAC



d - KONGLOMERAT

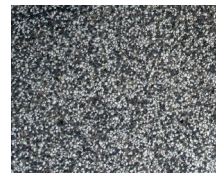

e - BIJELI MRAMOR



TIP A2 - GROBOVI SA SPOMENIKOM

- KATEGORIZACIJA

12

NAPOMENA: Spomenici u kategoriji A2 - grobovi sa spomenikom - iste su tipologije kao i spomenici u kategoriji D - lapidarij, budući da su i ti spomenici nekada bili dio grobova koji više ne postoje. Stoga su ovdje tipovi spomenika označeni oznakama D1, D2, i D3.

II - SPOMENIK

D1 - SPOMENIK TIPA EDIKULA

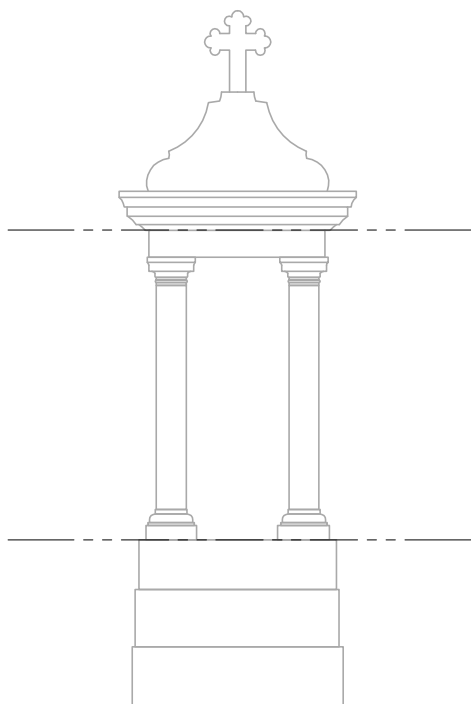

D2- SPOMENIK TIPA STELA

OBLIK PLOČA

OBLIK KOLONA

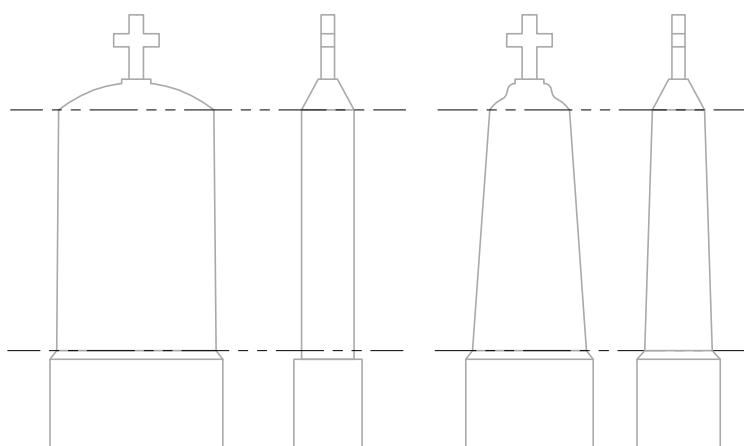

D3 - SPOMENIK TIPA CIPUS

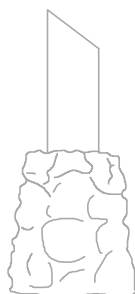

D4 - SPOMENIK TIPA KRIŽA

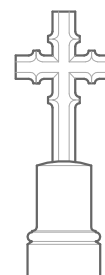

TIP A2 - GROBOVI SA SPOMENIKOM

- KATEGORIZACIJA

13

III - OGRADA

NAPOMENA: Maksimalna visina ograde od gotove plohe do najviše točke ograde iznosi 70 cm za ograde od kovanog željeza, a 50cm za ograde sa stupićima.

1 - OGRADA SA STUPIĆIMA

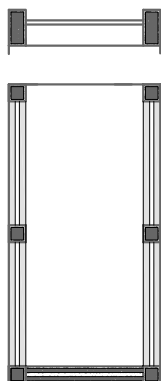

2 - OGRADA OD KOVANOG ŽELJEZA

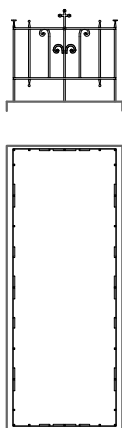

IV - STRUKTURA

1 - JEDNO MJESTO

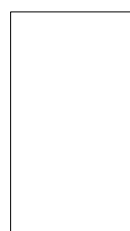

2 - DVA MJESTA

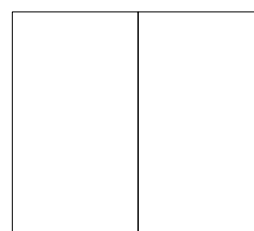

MATERIJALI SPOMENIKA

b - BRECCIA ROZALIT



c - BIJELI VAPNENAC



MATERIJALI OGRADE

b - BRECCIA ROZALIT

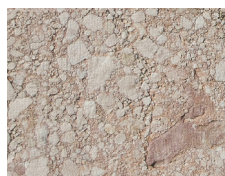

c - BIJELI VAPNENAC



d - KONGLOMERAT

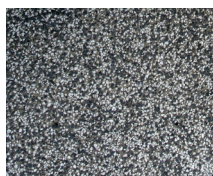

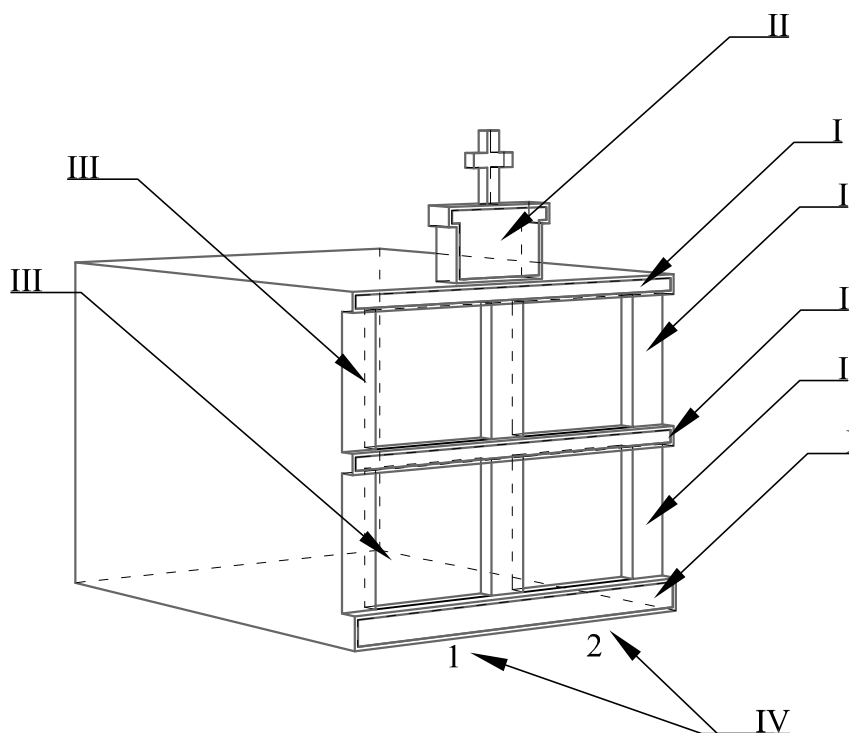

I - STRUKTURALNI ELEMENTI

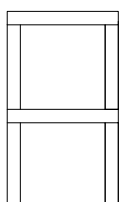

II - DEKORATIVNI ELEMENT NA VRHU

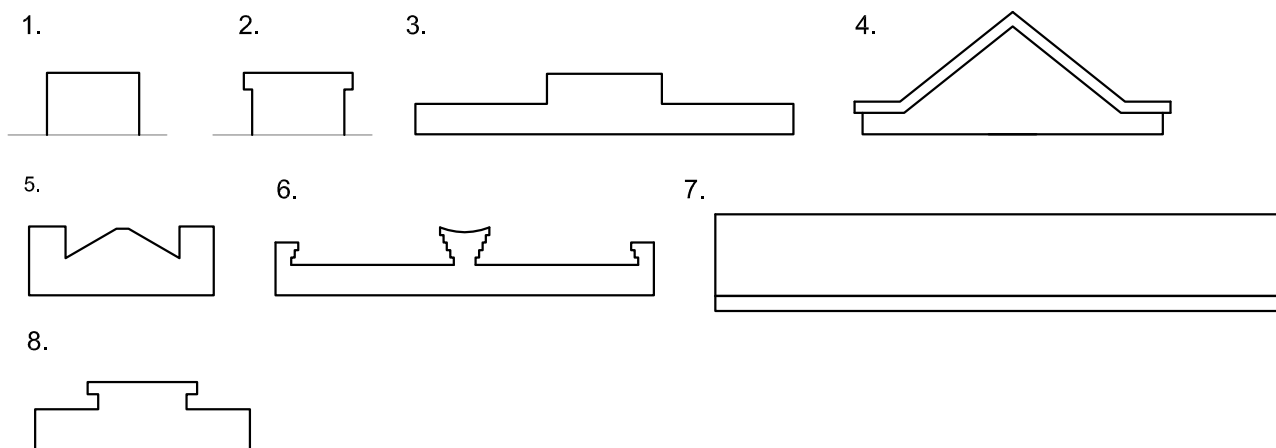

III - PLOČA

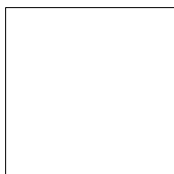

MATERIJALI ZA STRUKTURU

a - BETON



d - KONGLOMERAT

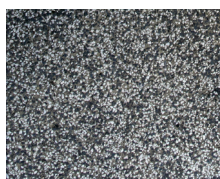

MATERIJALI ZA PLOČE

b - BRECCIA
ROZALIT

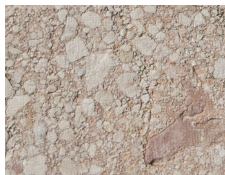

c - BIJELI
VAPNENAC



e - BIJELI
MRAMOR

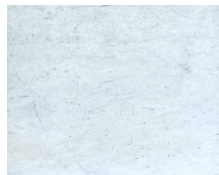

Na nišama koje su izvedene sa dekorativnom strukturom i takve funkcioniraju kao cjelina, strogo su zabranjene intervencije u obliku oblaganja istih bilo kakvom vrstom obloge ili premaza.

Jedini dozvoljeni oblik intervencije je montaža nadgrobne ploče u dozvoljenoj vrsti materijala i opremanje dozvoljenom opremom (lampion, vaza,...)

Za niše novijeg tipa (npr. Jurandvor, polje C) bez dekorativne završne obrade konstrukcije (vidjeti sliku desno) potrebno je odrediti način i materijale oblaganja.

Materijal za oblaganje mora biti u skladu sa dozvoljenim materijalima plana uređenja. S obzirom da u vrijeme stupanja plana uređenja na snagu mnoge niše već imaju obloge, planom uređenja određujemo sljedeće:

- niše se nastavljaju oblagati u vrsti kamena koja u trenutku stupanja plana uređenja na snagu prevladava na pojedinim blokovima niša, a sve s ciljem ispunjavanja kriterija cjelovitosti i sklada.
- niše se nastavljaju oblagati u maniri prema shematskom prikazu plana uređenja (slika desno dolje). Svaki korisnik po oblaganju niše mora zadovoljiti formu prikazanu shemom.
- natpisi i dekoracije na opločenjima iznad i između ploča grobnih niša nisu dozvoljeni

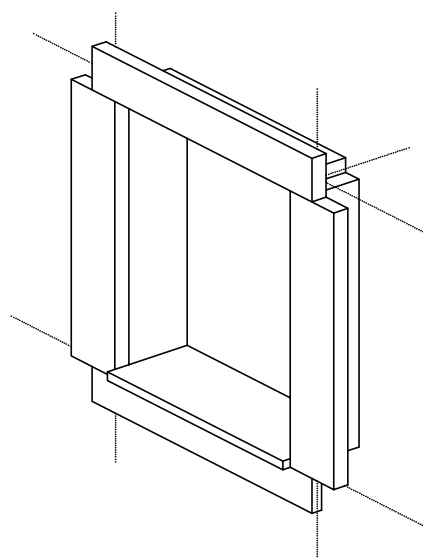

VRSTE DOZVOLJENIH NATPISA

Uviđajem u stanje groblja Općine Baška, posebnim osvrtom posvećenim tipografiji natpisa primjećeno je nekoliko stilova fonta korištenih za ispis imena pokojnika, datuma rođenja i preminuća. Uz navedeno, na grobnice su se ispisivale kratke posvete i poruke preminulima.

Kao najučestalija tipološka vrsta susreće se rimska kapitala. Ovaj font datira iz vremena staroga rima gdje se koristio za klesane oznake u kamenu.

Na grobljima Općine Baška rimska kapitala se koristi, kako na nadgrobnim pločama i spomenicima najstarijih datuma, tako i na novijima.

Ovim pravilnikom preporučuje se RIMSKA KAPITALA sa pripadajućim pravilima izvođenja kao font za obilježavanje grobova. Preporučena obilježja natpisa:

- os poravnanja je srednja vertikalna os grobne ploče,
- pismovni kontrast (typographic contrast) max. 1/3,
- minimalna odstupanja u obradi serifa,
- podrezivanje (kerning) tj. smanjivanje razmaka među slovima prema potrebi do točke doticaja,
- odstupanja od linije poravnanja (baseline) radi isticanja descendera pri izvođenju slova J, K, R, Q,
- kratke posvete i poruke preminulima te datume izvesti u visini max. 40% manjoj od glavnog teksta (imena pokojnika).

Ne savjetuje se: kurzivna slova, zadebljana slova (boldface), mala štampana slova (lowercase).

Slova se smiju izvesti kao klesana ili ugraditi kao metalni prefabrikati u fontu koji je određen pravilnikom.

A B C D E
F G H I J
K L M N
O P Q R S
T U V W
X Y Z

Primjer abecede rimske kapitele kao osnova za izvođenje natpisa na grobljima.

Numeraciju groba izvesti uklesanom oznakom u kamenom elementu (bijeli vapnenac) te ju pričvrstiti povrh završne obloge grobnog mjesta. Oznaka sadrži isključivo broj grobnog mjesta jer prema položajnom planu ne postoje dva grobna mjesta s istim brojem. Oznaku smjestiti i dimenzionirati prema shemi numeracije groba. Oznaku numeracije dodjeljuje nadležno komunalno društvo.

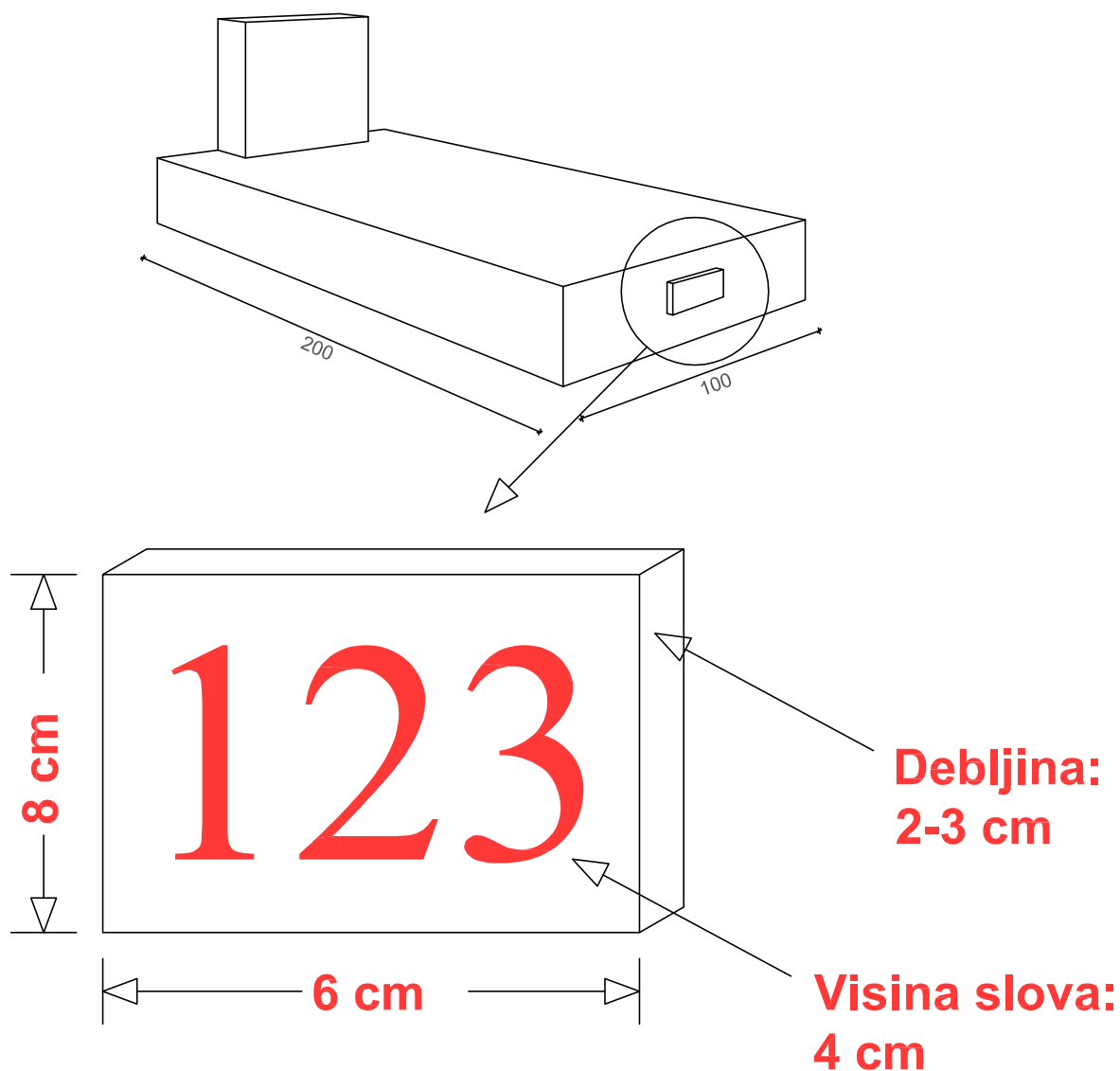

BIBLIOGRAFIJA

Velik Đekić et al. *Kozala. Monografija o riječkom komunalnom groblju i o kulturi pokapanja u Rijeci, u povodu 130 godina vođenja njegovih knjiga ukopa.*

Rijeka: Komunalno društvo Kozala, 2002.

Comune di Perugia. Regolamento comunale di tutela dei cimiteri comunali storici.

Carta di Venezia (1964)

Francesco Gurrieri. *Restauro e conservazione. Carte del restauro, norme, convenzioni e mozioni sul patrimonio architettonico ed artistico.*

Polistampa, 1992